



## Tornillo de banco Castillo de 150 mm

Artículo: 60210300150  
 EAN-13: 8695544203042  
 URL: [at.com.es/p/1019123](http://at.com.es/p/1019123)  
 Marca: Kanca



8695544203042

- Fundición de hierro dúctil de alta resistencia a la tracción y a impactos.
- Mordaza y yunque endurecidos por inducción.
- Base del yunque pulida.
- Tuerca de acero forjado reemplazable.

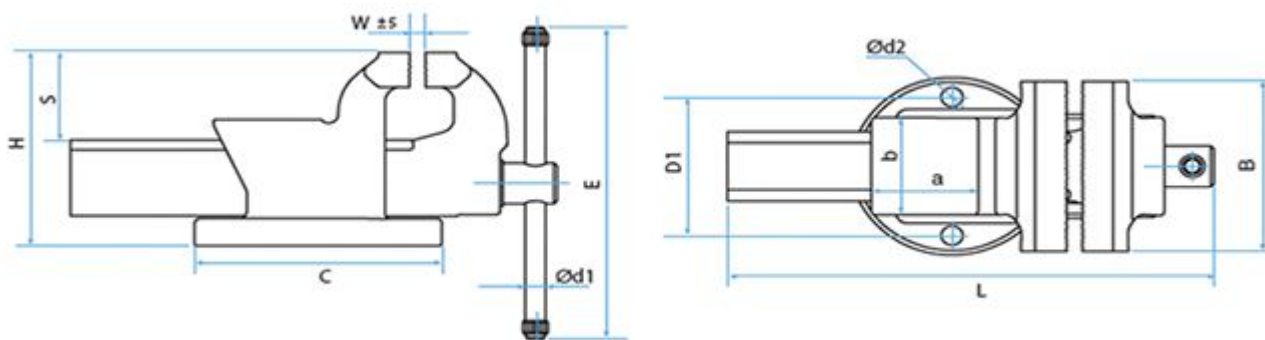

### Características

|                                 |       |
|---------------------------------|-------|
| Ancho de la boca (mm)           | 150   |
| Abertura máx. de la boca (mm)   | 170   |
| Longitud total (mm)             | 388,0 |
| Altura total (mm)               | 174,5 |
| S - Altura útil de trabajo (mm) | 75,0  |
| Ø Base (mm)                     | 137   |
| Base yunque (mm)                | 95x91 |

**Tornillo de banco CASTILLO**

---

**Tarifa**

|                         |                |
|-------------------------|----------------|
| Unidad de precio        | envase         |
| Cantidad mínima         | 1              |
| Condicionante de compra | Múltiplos de 1 |

**Datos packaging**

|                                  |       |
|----------------------------------|-------|
| Cantidad de contenido            | 1,00  |
| Unidad de contenido              | Pieza |
| Producto empaquetado: peso (kg)  | 16,00 |
| Producto empaquetado: largo (cm) | 38,80 |
| Producto empaquetado: ancho (cm) | 9,10  |
| Producto empaquetado: alto (cm)  | 15,00 |

**Datos logísticos**

|                                    |            |
|------------------------------------|------------|
| Unidades contenidas en un embalaje | 1          |
| País de origen                     | Turquía    |
| Intrastat                          | 8205700000 |
| Disponible en dropshipping         | si         |